

F K K フレシナー工法施工基準 2017年改訂版の修正

2017/9/19

施工基準の記載に修正がありますのでご確認ください。  
 今後も修正がありましたら随時ホームページ上でお知らせ致します。

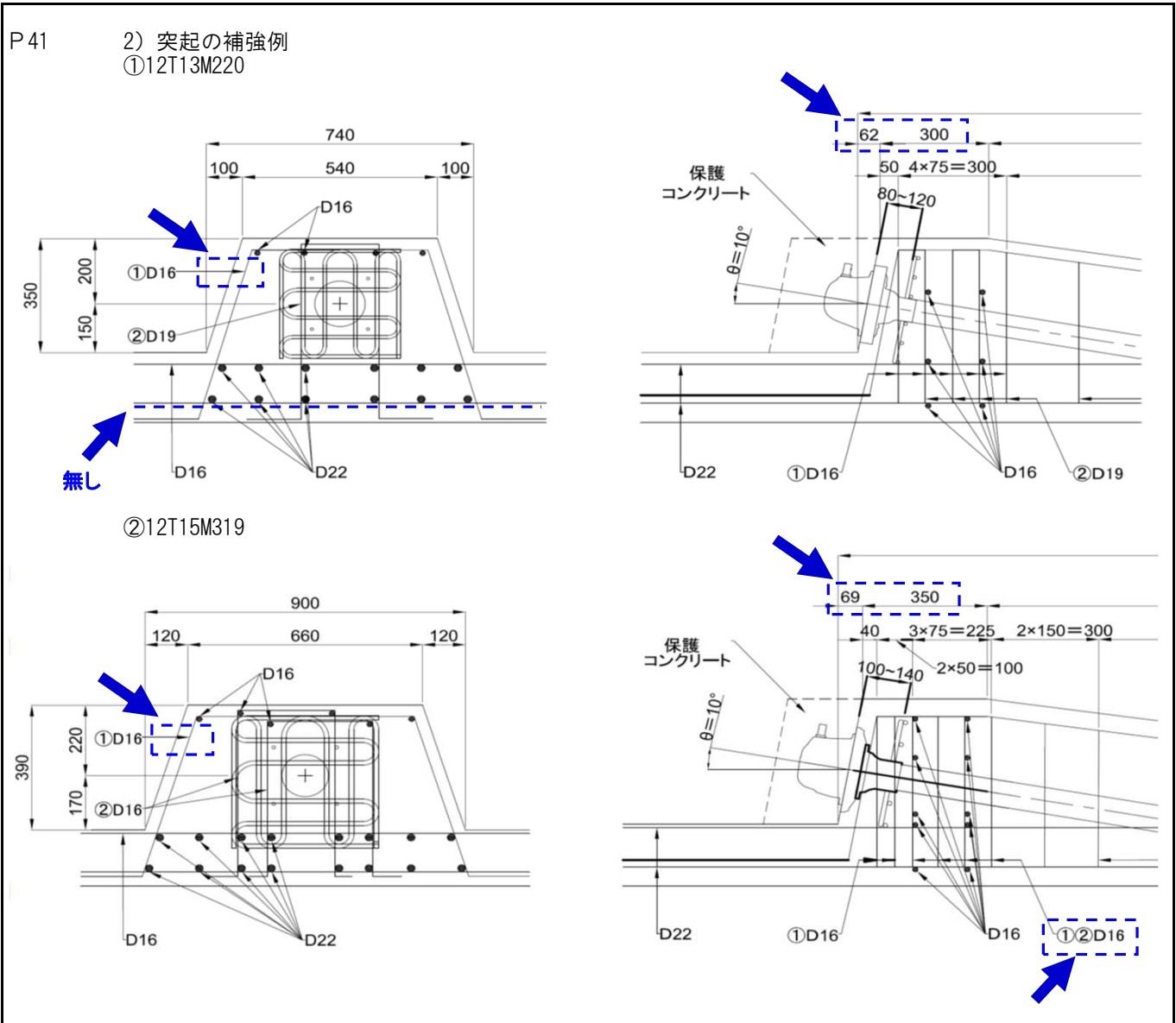

P 136  
 図7-8

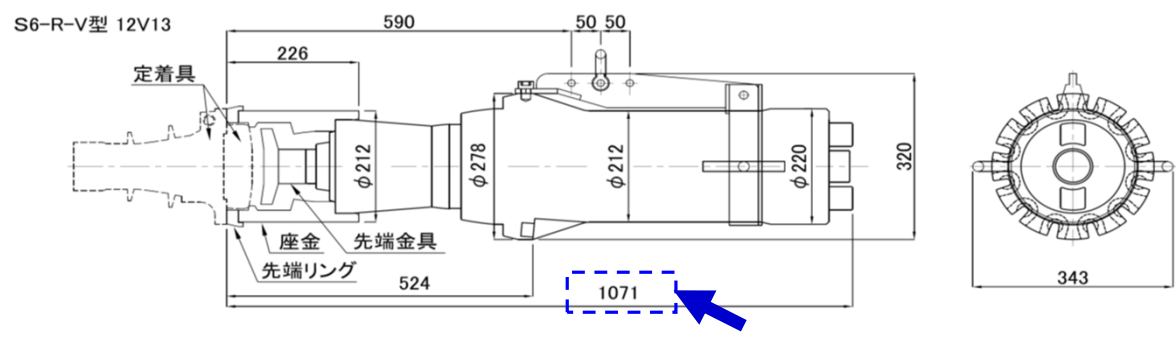

P 407  
 図17-5-2

※ 試験用に形状変更も可能です。

分類	部品名	形状寸法	材質	数量
供給部品	① 定着ブロック	φ 90×60	SCM435	1
	② ウェッジ	φ 16×30	SCM415H	12
	③ 支圧板	□165×32	SS400	1
	④ トランペット	φ 89×190	SPCC	1
	⑤ グラウトキャップ	□120×85	SS400	1
現場手配品	⑥ 型枠取付ボルト	M5×65 (P1.25)	-	4
	⑦ 定着具筋 (グリッド筋)	φ 9-138×270	SR235	1組

※定着具の材質は、材料の流通上入手困難となった時などは、これと同等の性質を有する他の材料に変更する場合があります。  
 ※定着具筋 (グリッド筋) は、φ9の代わりにD10 (SD295A以上) を使用してもよい。